

GasPro™

オールフッ素樹脂

316L インラインフィルター



GasPro™フィルターは、半導体ガスフィルター用として特別に設計されています。全溶接構造になっており、大流量が必要でスペースが限られているところでも0.003ミクロンのろ過精度を実現しています。

メディア材質はPTFE、溶接ハウジングには電解研磨されたSUS316Lが使用されており、清浄度を確保するためにろ過した窒素でパージされ出荷されます。様々な接続タイプをご用意しており、容易に取り付けられるようになっています。

アプリケーション

- ・ Point-of-use半導体特殊ガスろ過
- ・ 不活性ガスおよび特殊ガスの供給
- ・ 大流量超高純度不活性ガスおよび特殊ガス
- ・ 半導体、TFTフラットパネルディスプレイ、シリコンウエハー製造、太陽光発電/ソーラープロセスガス



エアウォーターメカトロニクス株式会社

地球の恵みを、社会の望みに。

仕様 / 特徴

- ・ 3nmフィルター
多孔質PTFEフィルターで0.003 μ mのろ過精度
- ・ 最大使用温度
TEM900、1800、1900 : 121°C
TEM:1100、1200、1300、1400、1500 : 150°C
- ・ 最大使用圧力
TEM900、1900 : 20.7MPa
TEM:1100、1200、1300、1400、1500 : 1.72MPa
TEM1800 : 5.16MPa
(詳細は各モデルカタログ参照)
- ・ PTFE メディア (その他材質は2ページ目以降参照)
- ・ 電解研磨316Lハウジング
腐食やパーティクルの発生を防ぐために、10Raに電解研磨された316Lステンレスハウジング
- ・ クリーンルーム製造
クリーンルームで製造されており、パーティクルフリー、ケミカルクリーン、有機物質フリーでのハンドリング作業
(追加の事前調整はオプションです)
- ・ 100%ヘリウムリークテスト
1×10^{-9} atm cc / sec

○TEM-900 (流量 : 0~30L/min)

型式	入口/出口	フィルターメディア / ハウジング	その他材質	長さ(L)
TEM-911	1/4" compression inlet/outlet	PTFE / 316L stainless steel	PTFE / FEP / FKM	73.2mm (2.88")
TEM-911s	1/4" compression inlet/outlet			73.2mm (2.88")
TEM-911-6	3/8" compression inlet/outlet			89.4mm (3.52")
TEM-912	1/4" male/female face seal			91.4mm (3.60")
TEM-913	1/4" female/male face seal			87.8mm (3.46")
TEM-914	1/4" female/female face seal			97.8mm (3.85")
TEM-915	1/4" male face seal inlet/outlet			84.1mm (3.31")
TEM-915s	1/4" male face seal inlet/outlet			84.1mm (3.31")
TEM-915-8	1/2" male face seal inlet/outlet			84.1mm (3.31")
TEM-925	1/4" male/male VCO**			76.2mm (3.0")

** VCOはSwagelok社の商標でVCO継手シールはFKMです。

流量 / 圧力損失

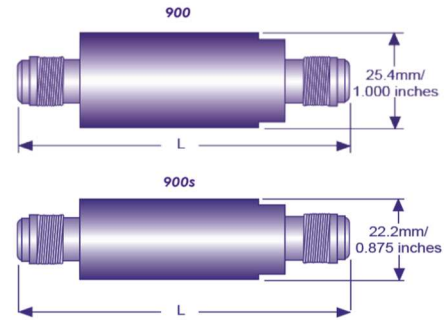
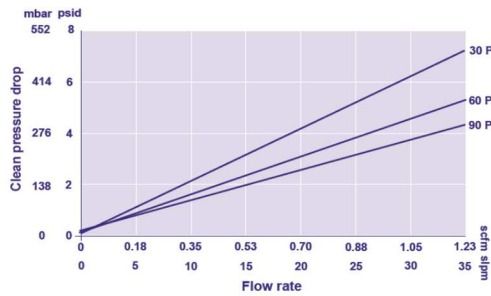

○TEM-1100 (流量 : 0~8550L/min)

型式	入口/出口	フィルターメディア / ハウジング	その他材質	長さ(L)
TEM-1115-16	1.0" male face seal inlet/outlet	PTFE / 316L stainless steel	フッ素系樹脂/ FEP被覆ハイトン	899.9mm (35.43")
TEM-1128-24	1.5" FNPT inlet/outlet			864mm (34.0")
TEM-1150-24	1.5" tube stub inlet/outlet			946.2mm (37.25")
TEM-1160-24	1.5" Tri-Clamp ends			889mm (35.0")

流量 / 圧力損失

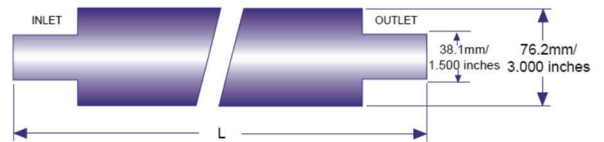
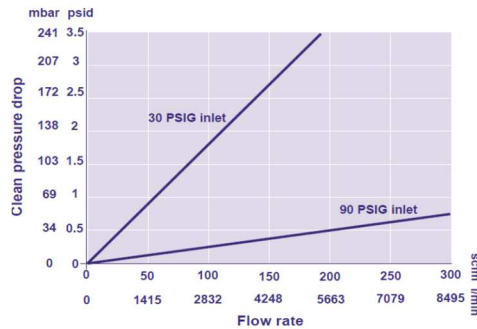

○TEM-1200 (流量 : 0~5700L/min)

型式	入口/出口	フィルターメディア / ハウジング	その他材質	長さ(L)
TEM-1211-16	1.0" compression inlet/outlet	PTFE / 316L stainless steel	フッ素系樹脂/ FEP被覆ハイトン	635mm (25.0")
TEM-1215-16	1.0" male face seal inlet/outlet			658.4mm (25.92")
TEM-1250-16	1.0" butt weld inlet/outlet			676.7mm (26.64")
TEM-1250-24	1.5" butt weld inlet/outlet			762mm (30.0")

流量 / 圧力損失

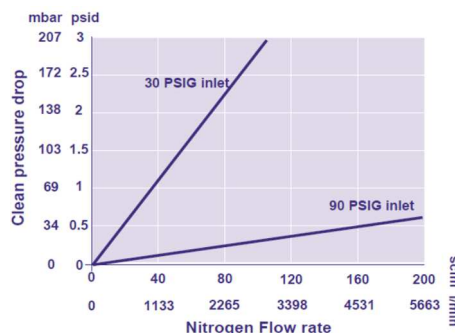

○TEM-1300 (流量 : 0~2900L/min)

型式	入口/出口	フィルターメディア / ハウジング	その他材質	長さ (L)
TEM-1315-12	3/4" compression inlet/outlet	PTFE / 316L stainless steel	フッ素系樹脂/ FEP被覆ハイト	403.9mm (15.90")
TEM-1350-16	1.0" tube stub inlet/outlet			388.1mm (15.28")
TEM-1350-24	1.5" tube stub inlet/outlet			386mm (15.19")

流量 / 圧力損失

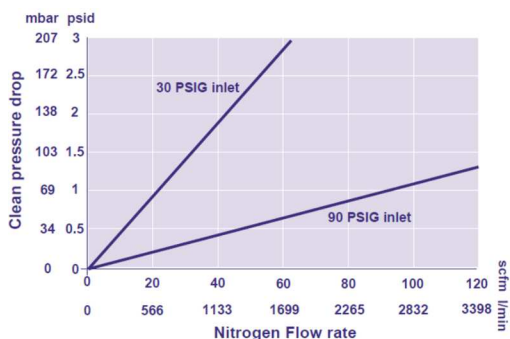

○TEM-1400 (流量 : 0~2100L/min)

型式	入口/出口	フィルターメディア / ハウジング	その他材質	長さ (L)
TEM-1411-12	3/4" compression inlet/outlet	PTFE / 316L stainless steel	フッ素系樹脂/ FEP被覆ハイト	208.3mm (8.20")
TEM-1414-8	1/2" female face seal inlet/outlet			257.6mm (10.14")
TEM-1415-8	1/2" male face seal inlet/outlet			225.0mm (8.86")
TEM-1415-12	3/4" male face seal inlet/outlet			225.0mm (8.86")
TEM-1415-16	1.0" male face seal inlet/outlet			225.0mm (8.86")
TEM-1450-8	1/2" butt weld inlet/outlet			294.9mm (11.61")
TEM-1450-12	3/4" butt weld inlet/outlet			294.9mm (11.61")
TEM-1450-16	1.0" butt weld inlet/outlet			232.2mm (9.14")

流量 / 圧力損失

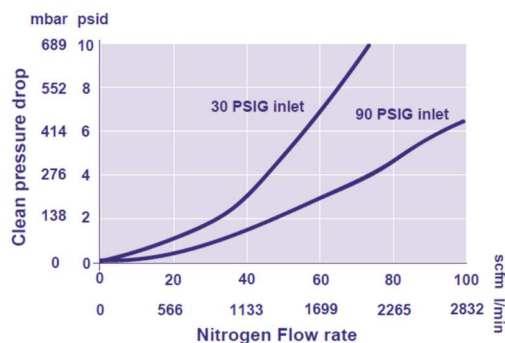

○TEM-1500 (流量 : 0~700L/min)

型式	入口/出口	フィルターメディア / ハウジング	その他材質	長さ (L)
TEM-1511-8	1/2" compression inlet/outlet	PTFE / 316L stainless steel	フッ素系樹脂/ FEP被覆ハイト	129mm (5.08")
TEM-1515-8	1/2" male face seal inlet/outlet			156mm (6.14")
TEM-1515-8P	1/2" male face seal inlet/outlet			197mm (7.75")
TEM-1515-12	3/4" male face seal inlet/outlet			156mm (6.14")
TEM-1550-12P	3/4" butt weld inlet/outlet			294.9mm (11.61")

流量 / 圧力損失

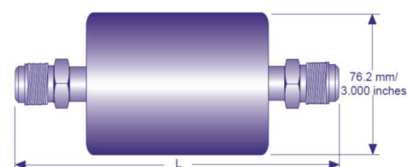
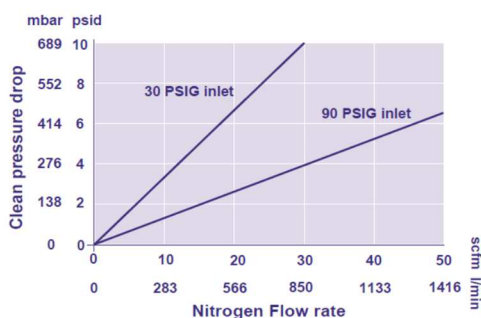

○TEM-1800 (流量 : 0~300L/min)

型式	入口/出口	フィルターメディア/ ハウジング	その他材質	長さ (L)
TEM-1811	1/4" compression inlet/outlet	PTFE / 316L stainless steel	フッ素系樹脂/ FEP被覆ハイト	141.9mm (5.585")
TEM-1811-6	3/8" compression inlet/outlet			116.5mm (4.585")
TEM-1811-8	1/2" compression inlet/outlet			143.9mm (5.665")
TEM-1812-P	1/4" male face seal inlet/female outlet			141.2mm (5.561")
TEM-1815-6	3/8" male face seal inlet/outlet			132.6mm (5.22")
TEM-1850-6	3/8" butt weld inlet/outlet			143.9mm (5.665")
TEM-1850-8	1/2" butt weld inlet/outlet			143.9mm (5.665")

流量 / 圧力損失

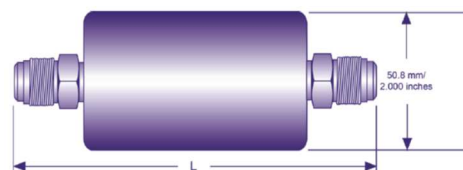
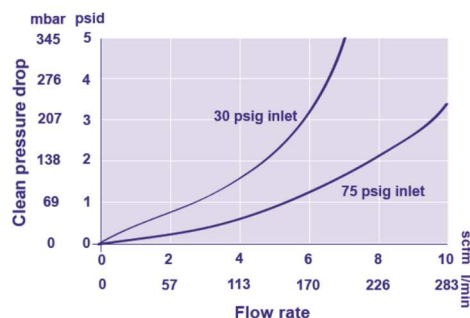

○TEM-1900 (流量 : 0~100L/min)

型式	入口/出口	フィルターメディア/ ハウジング	その他材質	長さ (L)
TEM-1911	1/4" compression inlet/outlet	PTFE / 316L stainless steel	フッ素系樹脂/ FEP被覆ハイト	116.8mm (4.6")
TEM-1911-6	3/8" compression inlet/outlet			122.2mm (4.81")
TEM-1911-8	1/2" compression inlet/outlet			122.7mm (4.83")
TEM-1915	1/4" male face seal inlet/outlet			127mm (5.00")
TEM-1915-6	3/8" male face seal inlet/outlet			133.4mm (5.25")
TEM-1915-8	1/2" male face seal inlet/outlet			133.4mm (5.25")
TEM-1950-8	1/2" butt weld inlet/outlet			130.3mm (5.13")

流量 / 圧力損失

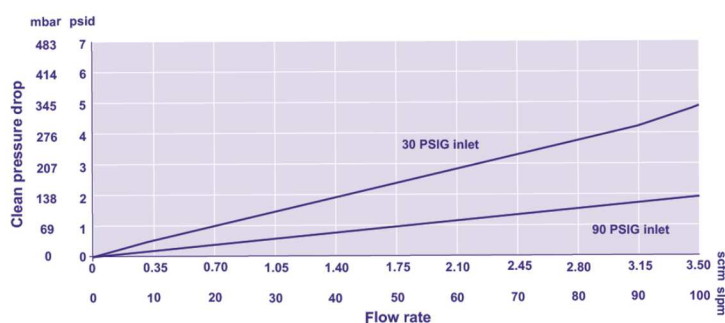

Porvair Filtration Group Inc. の英文カタログを翻訳編集しております。記載内容は英文が優先されます

* メーカー品質向上のため、予告なく仕様変更することがあります。

地球の恵みを、社会の望みに。

Aw エアウォーターメカトロニクス株式会社 ST 事業部

〒114-0001 東京都北区東十条6-10-12

TEL: (03) 3903-2181 FAX: (03) 3903-0123

<https://www.japan-pionics.co.jp> sales-st@japan-pionics.co.jp